YAMATO®

Paranco elettrico H-250 / H-500
Polipasto eléctrico H-250 / H-500
Electric cable hoist H-250 / H-500



Manuale istruzioni
Manual de instrucciones
Instruction manual

ITALIANO (originale)
ESPAÑOL
ENGLISH

Distribuzione **FERRITALIA®**

PADOVA - ITALY

PARANCO ELETTRICO "H-250" Cod. 91421

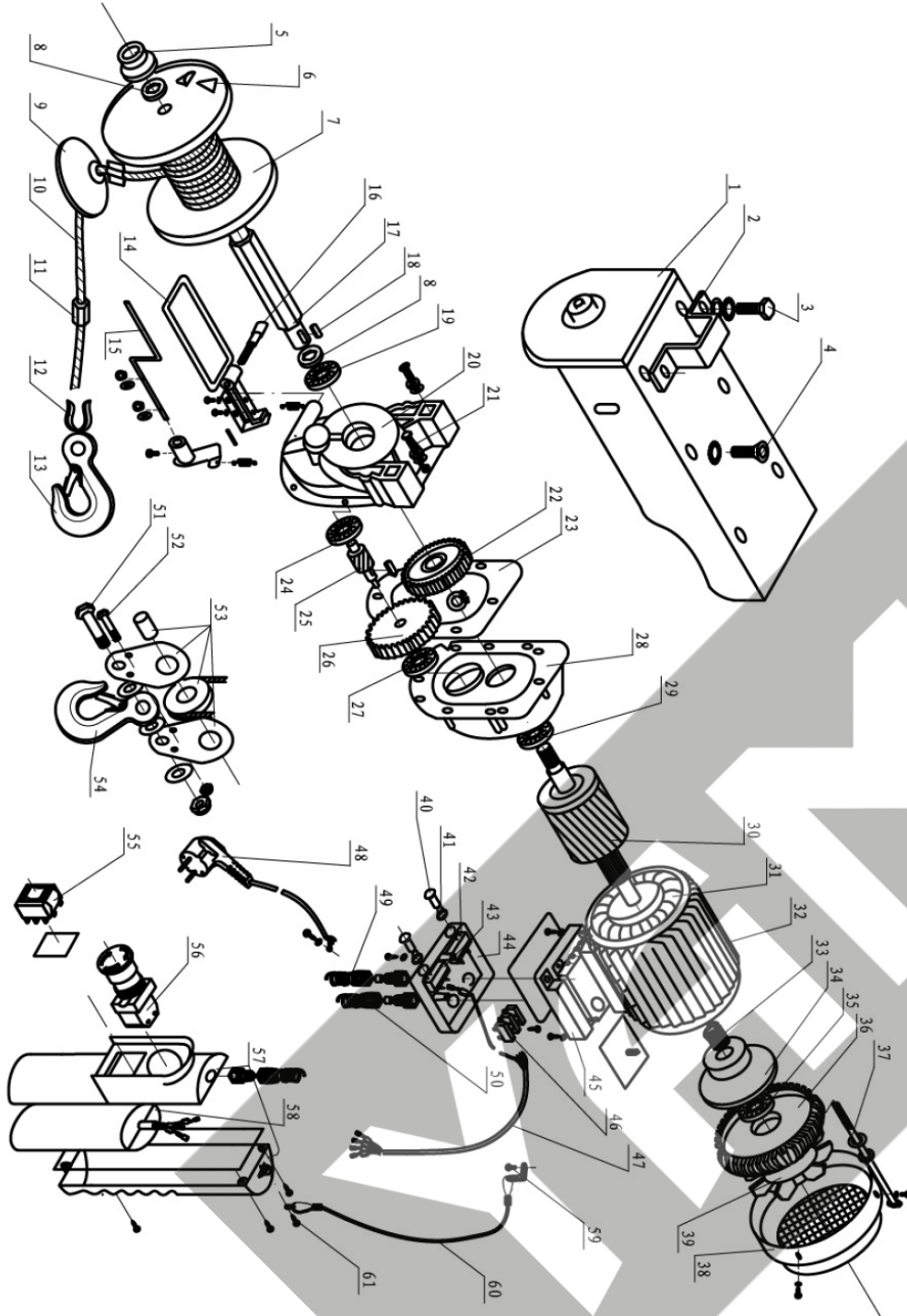

PARANCO ELETTRICO "H-500" mod. 91422

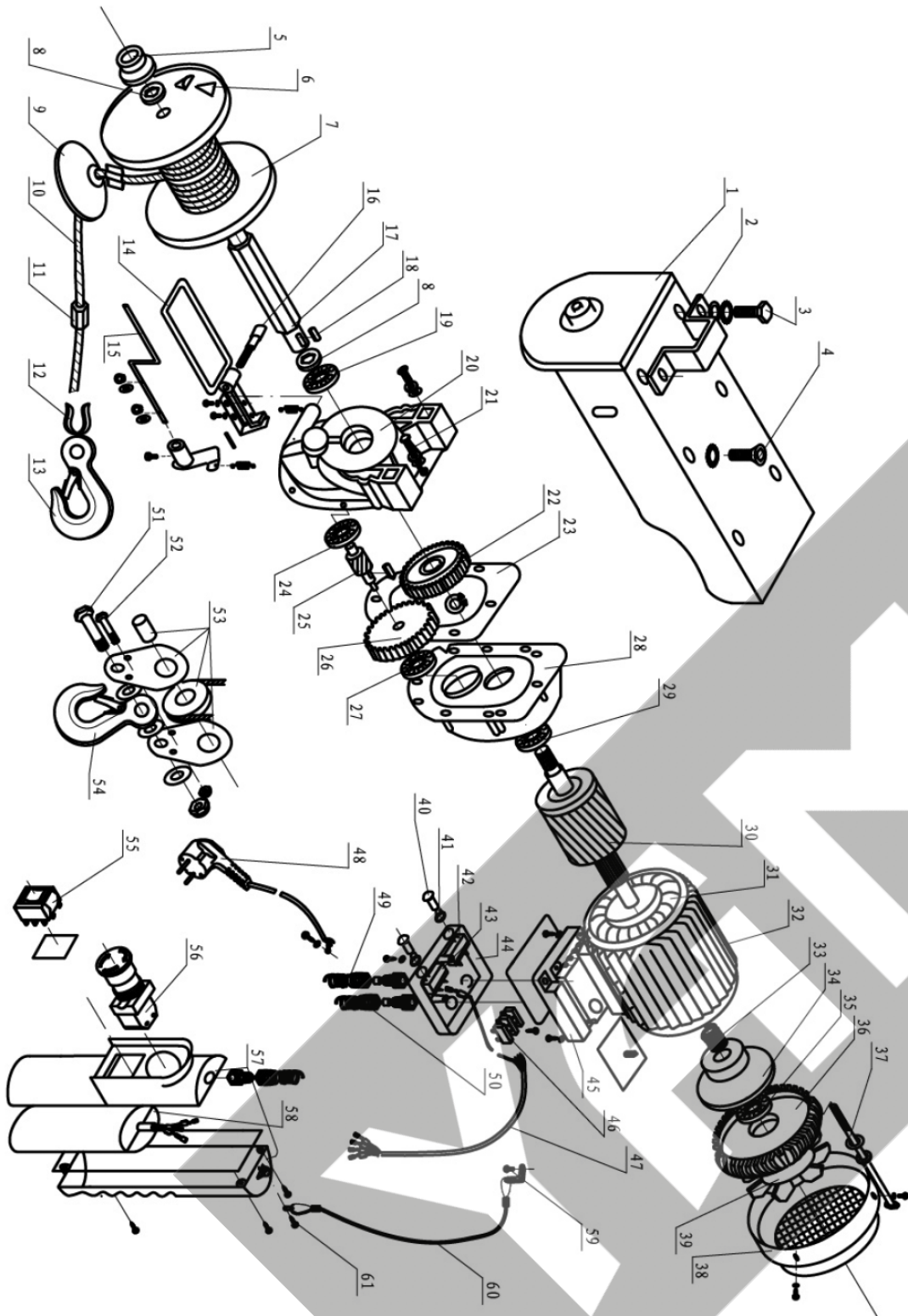

LISTATO PARTI/PARTS LIST/ LISTADO DE PIEZAS

Part list of PA series electric rope hoist

No.	Part name	Qty.	No.	Part name	Qty.
1	Bracket	1	32	Chassis	1
2	Fixing ring	2	33	Brake spring	1
3	Hexagon bolt	4	34	Brake assembling	1
4	Socket cap screw	2	35	Bearing	1
5	Cradle	1	36	Motor cover	1
6	Embed pin	2	37	Extra long hexagon bolt	4
7	Rope drum	1	38	Fan cover	1
8	Drum washer	2	39	Fan blade	1
9	Limit block	1	40	Limit switch contactor	2
10	Steel cable	1	41	Limit shaft seal	2
11	Fastening sleeve of rope	2	42	Up limit switch	1
12	Shrink-Ring of rope	1	43	Down limit switch	1
13	Hook	1	44	Connection box	1
14	Limit lever Assy.	1	45	Base of connection box	1
15	Down limit pole	1	46	Terminal Block	1
16	Inner hexagon screw	1	47	Four -core cable	1
17	Rope drum shaft	1	48	Plug	1
18	Flat pin	1	49	Cord clip (Small)	1
19	Bearing	1	50	Cord clip (Big)	2
20	Gear box	1	51	Hook shaft	2
21	Cap screw	8	52	Anti-slip screw	2
22	Second stage gear	1	53	Pulley assembling	1
23	Paper seal	1	54	Hook for pulley	1
24	Bearing	1	55	Positive and negative switch	1
25	Middle shaft	1	56	Emergency stop switch	1
26	First stage gear	1	57	Handle	1
27	Bearing	1	58	Capacitor	1
28	Front cover	1	59	Cross recessed pan head screws	1
29	Bearing	1	60	Hand steel cable Assy.	1
30	Rotor	1	61	Cross recessed pan head tapping screws	1
31	Stator	1			

2. DATI TECNICI

CARATTERISTICHE TECNICHE	91421		91422	
	Versione base	Versione doppio tiro	Versione base	Versione doppio tiro
PORTATA	125 Kg	250 Kg	250 Kg	500 Kg
ALTEZZA MAX DI SOLLEVAMENTO	17 m	8,5 m	17 m	8,5 m
VELOCITA MEDIA DI SOLLEVAMENTO	10 m/min	5 m/min	10 m/min	5 m/min
LUNGHEZZA DEL CAVO	18 m		18 m	
CAVO DI ACCIAIO CK 45 ANTIGIRO	3,05 mm		4,2 mm	
RESISTENZA CAVO ALLO STRAPPO	≥ 750 Kg		≥ 1250 Kg	
SERVIZIO	S3 20% - 10 min		S3 25% - 10 min	
TENSIONE	230V-50Hz		230V-50Hz	
POTENZA MOTORE	500 W		900 W	

3. ISTRUZIONI DI SICUREZZA



Attenzione, con l'impiego di utensili elettrici, per prevenire pericoli di vario genere devono sempre essere osservate le seguenti indicazioni di sicurezza che quindi vanno lette attentamente prima di utilizzare la macchina:

- * **Si tratta di una macchina per uso domestico**, questa macchina non può essere usata ad uso industriale.
- * **Le Vs. prese di corrente debbono corrispondere alle norme di sicurezza.** In caso non siano idonee, fatele controllare da un elettricista specializzato.
- * **La spina della vostra presa di corrente deve essere obbligatoriamente collegata a terra.** Il Vs. impianto elettrico deve essere munito di interruttore magnetotermico e impianto salvavita bipolare.
- * **Tenere lontani i bambini.** Non consentire a bambini o altre persone di avvicinarsi alla zona di lavoro, evitando quindi che possano toccare accidentalmente il cavo o il paranco.
- * **Disattivazione del paranco.** Staccare sempre la spina dalla presa quando il paranco non viene usato, o prima di effettuare qualsiasi intervento per riparazioni e/o cambio di parti di consumo.
- * **Conservare il paranco inattivo in modo sicuro.** Il paranco non in uso dovrebbe essere protetto dal gelo e dalle basse temperature.
- * **Non sovraccaricare l'utensile.** Se la macchina non riesce a sollevare un peso, non insistere tenendo premuto il pulsante di sollevamento, significa che il peso è superiore alla portata massima dell'apparecchio.
- * **Non usare la macchina in caso di pioggia o temporali.**
- * **Non sostare sotto i carichi sospesi.**
- * **Prima di iniziare il lavoro.** Verificare accuratamente che il cavo d'acciaio sia avvolto correttamente sul rocchetto con un passo uguale al diametro del cavo.

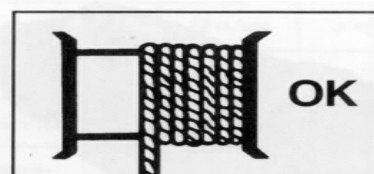
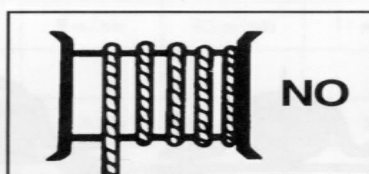
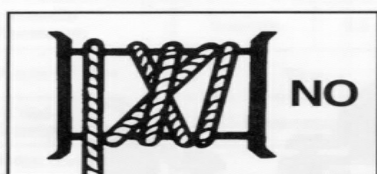

* **RISPETTARE IL CARICO MASSIMO SCRITTO SUL PARANCO E NON SUL GANCIO !**

* Non sollevare carichi maggiori di quelli ammessi.

* **ATTENZIONE!! NON SVOLGERE MAI COMPLETAMENTE IL FILO DAL ROCCHETTO E NON AVVOLGERE MAI IL FILO AL CONTRARIO PER EVITARE DANNEGGIAMENTI ALL'ANELLO ARRESTO MOTORE E AL ROCCHETTO. DECLINIAMO OGNI RESPONSABILITA' E GARANZIA PER DANNEGGIAMENTI E/O ROTTURE CAUSATE DAL FILO AVVOLTO AL CONTRARIO.**

* Quando appare il cavo rosso non continuare a srotolare.

- * Lasciare almeno tre giri di filo sul rocchetto per non forzare sull'attacco del cavo.
- * Non mettere sul rocchetto più di 15 metri di cavo per non incorrere in pericolo.
- * Se il cavo d'acciaio è usurato si deve cambiarlo solo presso un'officina autorizzata con un cavo con le stesse caratteristiche..
- * Prima di iniziare il lavoro verificare la funzionalità degli interruttori.
- * E' normale che durante la discesa di un carico, se si arresta il paranco, per forza di inerzia il peso discenda ancora qualche millimetro.
- * **ATTENZIONE!! IL PARANCO NON HA NESSUN PROTETTORE TERMICO NEL MOTORE ELETTRICO (PER EVITARE UNA RIPARTENZA IMPROSSIVA E NON VOLUTA) PERTANTO QUANDO NON RIESCE A SOLLEVARE DEI PESI NON INSISTERE MA LASCIARE RAFFREDDARE IL MOTORE**
- * Non tirare o spingere mai lateralmente la fune o il carico.
- * E' vietato sollevare o trasportare persone.
- * Evitare veloci sequenze di accensione/spengimento dell'apparecchio.
- * Usare i guanti durante il trasporto.



La mancata osservanza di queste indicazioni può rivelarsi causa di : guasti, cattivi funzionamenti e/o incidenti.

4. INSTALLAZIONE

La "versione base" del paranco è dotata di un sistema di attacco a staffe con un disegno speciale per l'aggancio all'asta.

ATTENZIONE! Durante il funzionamento l'apparecchio deve essere posizionato perfettamente orizzontale per evitare danneggiamenti ad organi interni.

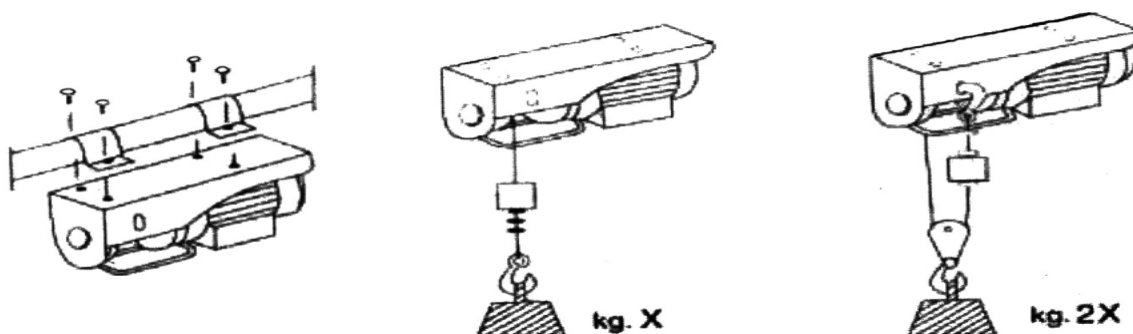

Dopo aver controllato che le caratteristiche di corrente alla presa (volt-hertz) siano quelle riportate e prescritte nella targhetta nel fianco della macchina, potete inserire la spina. Nel caso si renda necessario l'uso di un prolungamento del cavo, è fondamentale rispettare le indicazioni riportate nella tabella. Una volta terminato l'uso riporre la macchina in ambiente asciutto e ben areato.

TENSIONE VOLT	LUNGH. PROLUNGA	SEZIONE CAVO EL.
220÷240	Fino a 20 m	1,6 mm ²
220÷240	da 20 a 50 m	2,5 mm ²
115	Fino a 20 m	2,5 mm ²
115	da 20 a 50 m	4 mm ²

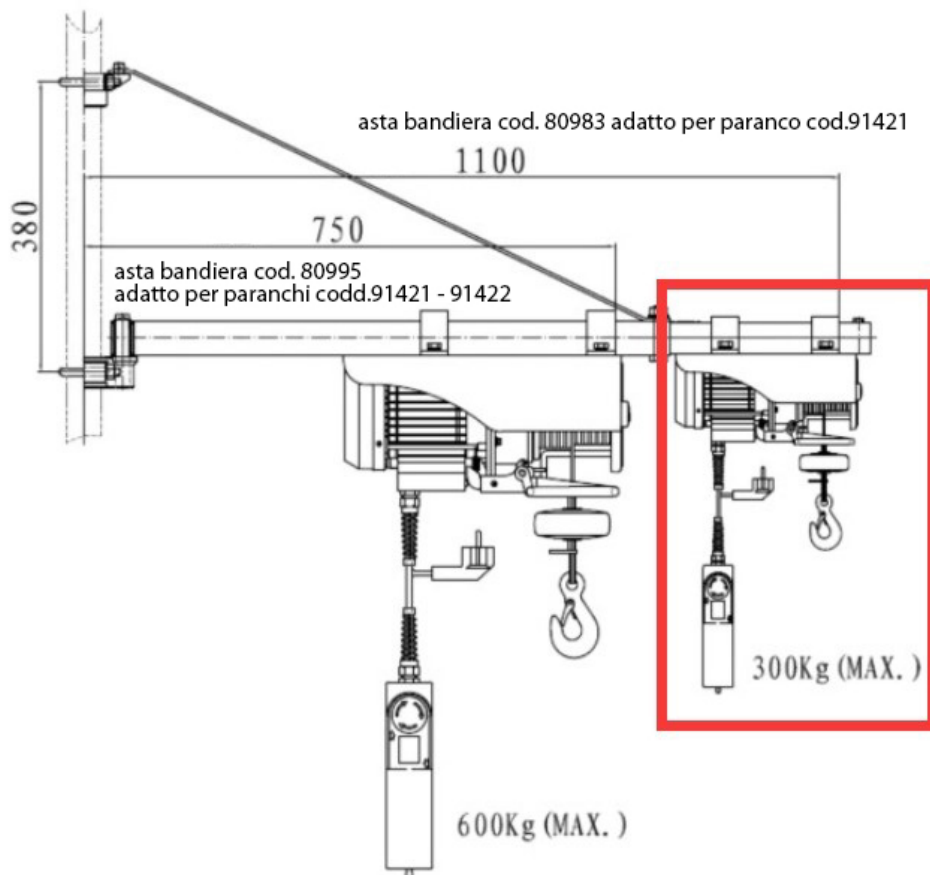

4.1 AGGANCIAMENTO ALL'ASTA DEL SUPPORTO A BANDIERA

- Seguire le indicazioni come da schema riportato, per l'asta da 1100 mm installare il paranco con portata di 250 kg, per l'asta da 750 mm installare il paranco con portata di 500 kg.

5. MANUTENZIONE ORDINARIA

- CONTROLLARE periodicamente che il cavo d'acciaio sia in buone condizioni.
- CONTROLLARE il serraggio delle viti che fissano le staffe ed il riduttore.
- CONTROLLARE LO STATO E IL SERRAGGIO DEI DADI dei morsetti bloccaggio cavo d'acciaio.
- CONTROLLARE periodicamente la funzionalità dell'interruttore arresto motore e dell'interruttore pulsantiera.
- Per la manutenzione rivolgersi sempre ai centri assistenza specializzati.

6. INCONVENIENTI E RIMEDI

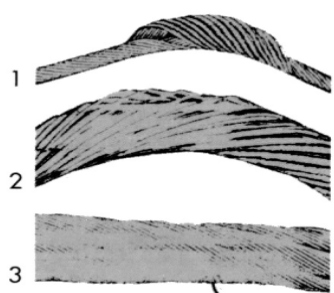
INCONVENIENTI	CAUSE	RIMEDI
Premendo l'interruttore pulsantiera la macchina non parte	Cavo o prese di eventuali prolunghie interrotti	Controllare la continuità dei cavi, collegamenti e morsetti
	Scattato interruttore magnetotermico	Attendere il raffreddamento e riaccendere il pulsante
	La Vostra presa elettrica non funziona	Controllare che la presa sia sotto tensione e che i fusibili siano perfetti
	Durante la sosta nei magazzini avviene un incollaggio del freno	Insistere alcune volte con l'interruttore della pulsantiera perché avvenga il distacco.
Il paranco non riesce più a sollevare	Il motore elettrico si è riscaldato	Lasciare raffreddare
	Il peso è superiore alla portata del paranco	Ridurre il peso da sollevare
Il freno non funziona pertanto il carico tende a scivolare	Usura del freno	Sostituire delle parti da un centro assistenza specializzato
Cavo d'acciaio deformato		Sostituire del cavo da un centro assistenza specializzato

7. GARANZIA

Questo apparecchio è garantito per un periodo di 24 mesi contro eventuali difetti di fabbricazione. La garanzia copre il normale funzionamento del prodotto e non include difetti causati da usura, impropria manutenzione, manomissioni dell'utensile da parte di persone non specializzate, uso improprio dell'utensile, uso di accessori non idonei, sovraccarico della macchina, ecc.

La garanzia sarà effettiva se la data di acquisto verrà comprovata da fattura, bolla di consegna o scontrino fiscale come pezza giustificativa.

Informazione sullo smaltimento delle apparecchiature elettriche ed elettroniche obsolete.



Questo simbolo sui prodotti e/o sulla documentazione di accompagnamento significa che i prodotti elettrici ed elettronici usati non devono essere mescolati con i rifiuti domestici generici. Per un corretto trattamento, recupero e riciclaggio, portare questi prodotti ai punti di raccolta designati, dove verranno accettati gratuitamente. Uno smaltimento corretto di questo prodotto contribuirà a far risparmiare preziose risorse e evitare potenziali effetti negativi sulla salute umana e sull'ambiente, che potrebbero derivare, altrimenti, da uno smaltimento errato. Per ulteriori dettagli contattare la propria autorità locale o il punto di raccolta più vicino

YAMATO

2. TECHNICAL SPECIFICATIONS

TECHNICAL DATA	91421		91422	
	Standard version	Version with double load cap.	Standard version	Version with double load cap.
LOAD CAPACITY	125 Kg	250 Kg	250 Kg	500 Kg
LIFTING HEIGHT	17 m	8,5 m	17 m	8,5 m
LIFTING SPEED	10 m/min	5 m/min	10 m/min	5 m/min
CABLE LENGHT	18 m		18 m	
CABLE DIAMETER	3,05 mm		4,2 mm	
RESISTER CABLE	≥ 750 Kg		≥ 1250 Kg	
SERVICE	S3 20% - 10 min		S3 25% - 10 min	
MAINS VOLTAGE	230V-50Hz		230V-50Hz	
MOTOR PERFORMANCE	500 W		900 W	

3. GENERAL SAFETY REGULATION

- This is a machine for domestic use, this machine cannot be used for the industry.
- Your sockets must comply with safety rules. In case your sockets are not suitable, they should be checked by a skilled electrician.
- The plug of your socket must be earthed and your electric system must have a magneto-thermal switch and a bipolar overload cut-out system.
- When the machine is running unwatched, be carefull that children cannot reach it.
- Do not pull the electric cable to disconnect the plug.
- The machine shall be protected from frost and low temperatures.
- In case the machine cannot hoist a load, do not keep pressing the hoisting push button: this means that the load exceeds the machine maximum capacity.
- The machine shall not be operated when it is raining or storming.
- Do not stand under hoisted weights
- Before starting the work, make sure that the steel cable is correctly winded around the reel and the pitch is equal to the cable diameter.

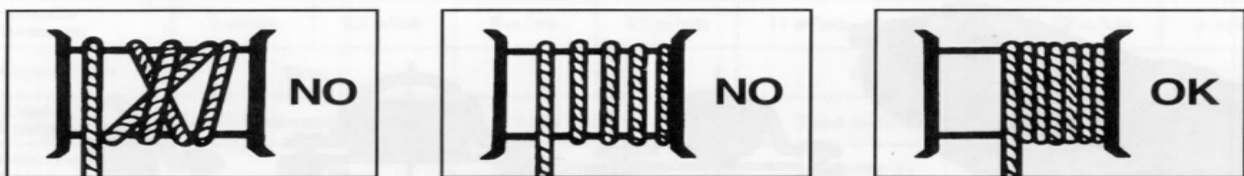

- **OBSERVE THE MAXIMUM LOAD INDICATED ON THE HOIST, NOT THAT ON THE HOOK !**
- Don't lift load bigger then rated load of the hoist.
- **ATTENTION!! NEVER COMPLETELY UNWIND THE THREAD FROM THE REEL AND NEVER WIND THE THREAD IN THE REVERSE DIRECTION, BECAUSE THIS COULD DAMAGE THE MOTOR STOP RING AND THE REEL. DAMAGE AND/OR BREAKAGE CAUSED BY THE THREAD BEING WOUND IN THE REVERSE DIRECTION ARE NOT COVERED BY THE GUARANTEE/WARRANTY, AND WE KEEP US OUT OF ANY RESPONSABILITY FOR ANY PROBLEM.**
- If the red cable appears do not continue to unroll it.
- Leave at least three turns of cable around the reel, so that the cable connection is not under stress.
- To avoid any danger, do not wind more than 15 mt of cable around the reel.
- In case the steel cable is worn out, it must be replaced only with a cable of same features manufactured by us. It can be found at all authorized service shops.
- Before starting the work, check that switches are in good operating conditions.

- If the hoist stops during the load lowering, the load will normally lower a few more millimetres due to the inertial force.
- Never pull or push laterally the rope or the load.
- Transport of people with the hoist is forbidden.
- Avoid switch-on/switch-off quickly sequences.
- **ATTENTION!! THE HOIST ELECTRIC MOTOR IS NOT SUPPLIED WITH ANY OVERLOAD CUT-OUT (TO AVOID AN UNEXPECTED RE-START) THEREFORE, IF YOU ARE UNABLE TO HOIST A LOAD DO NOT INSIST AND LET THE MOTOR COOL DOWN.**
- Wear gloves during the transport.

4. INSTALLATION

The hoist “standard version” is provided with a specially designed bracket system which allows to hold pipes box, sections and rectangular beams.

WARNING! When operating, the device must be perfectly horizontal in order to avoid damaging the internal organs.

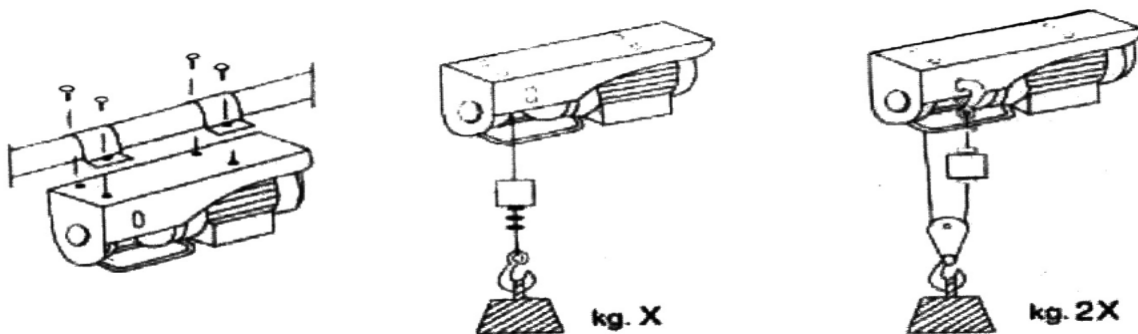

Check that socket features (volt-hertz) correspond to those indicated on the machine plate; then, you can insert the plug. In case a cable extension is needed, it is absolutely important to respect the table's data. After using the machine put it in a dry and ventilated place.

VOLTAGE VOLT	EXTENSION LENGHT	EL. CABLE SECTION
220÷240	Up to 20 mt	1,6 mm ²
220÷240	from 20 to 50 mt	2,5 mm ²
115	Up to 20 mt	2,5 mm ²
115	from 20 to 50 mt	4 mm ²

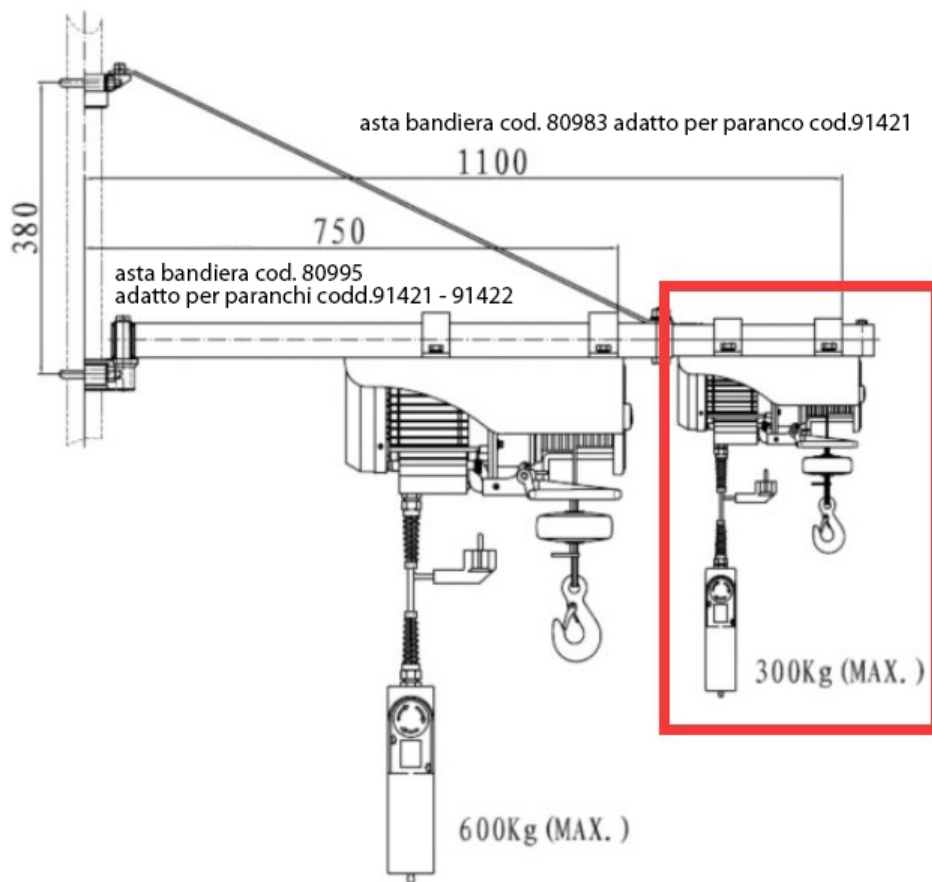

4.1 ATTACHMENT TO THE MAST OF THE FLAG SUPPORT

- Follow the instructions as shown in the diagram, for the 1100 mm boom without the hoist with a capacity of 250 kg, for the 750 mm boom without the hoist with a capacity of 500 kg.

5. ROUTINE MAINTENANCE

- Periodically CHECK that the steel cable is in good conditions.
- CHECK that the screws securing the brackets and reduction gear are well tightened.
- Periodically CHECK that motor stop switch and push button panel are in good operating conditions.
- For maintenance contact the service center of the company.

6. TROUBLESHOOTING

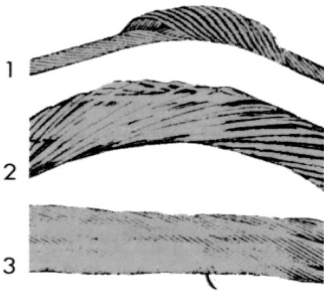
TROUBLES	CAUSES	REMEDIES
When operating the switch on the push-button board, the machine does not run	The cable or extension plugs, if used, are discontinued	Check the continuity, connections and terminals
	The overload cut-out has tripped	Wait for motor cooling down; then press the push-button again
	There is a failure in your electric socket	Check that the socket is live and that fuses are in perfect conditions
	Brake sticking has occurred during storage	Keep operating the switch on the push-button board for a while until the brake has released
The hoist cannot lift anymore	The electric motor is overheated	Let it cool down
	The load exceeds the hoist capacity	Reduce the load to be lifted
The brake does not operate therefore the load tends to slip	Worn out brake	Have the worn parts replaced by a specialized service shop
The steel cable is warped		Replace in our authorized centres.

7. WARRANTY

This power tool is guaranteed for a period of 24 months, from possible defects of manufacturing. Warranty shall cover regular operation of product and won't include defects caused by wear, improper maintenance, tampering by unskilled people, improper usage, usage of improper accessories, overloading condition etc. Warranty shall remain valid if the purchasing date shall be confirmed by bill of lading, invoice, ticket as evidence.



Information on disposal for users of waste electrical & electronic equipment.

This symbol on the products and/or accompanying documents means that used electrical and electronic products should not be mixed with general household waste. For proper treatment, recovery and recycling, please take these products to designated collection points, where they will be accepted on a free of charge basis. Disposing of these products correctly will help to save valuable resources and prevent any potential negative effects on human health and the environment which could otherwise arise from inappropriate waste handling. Please contact your local authority for further details of your nearest designated collection point.

YAMATO[®]

2. DATOS TÉCNICOS

CARACTERÍSTICAS TÉCNICAS	91421		91422	
	Versión básica	Versión de aspiración doble	Versión básica	Versión de aspiración doble
CAPACIDAD	125 Kg	250 Kg	250 Kg	500 Kg
ALTURA MÁXIMA DE ELEVACIÓN	17 m	8,5 m	17 m	8,5 m
VELOCIDAD MEDIA DE ELEVACIÓN	10 m/min	5 m/min	10 m/min	5 m/min
LONGITUD DEL CABLE	18 m		18 m	
CABLE DE ACERO CK 45 ANTIGIRO	3,05 mm		4,2 mm	
RESISTENCIA DEL CABLE A LA ROTURA	≥ 750 Kg		≥ 1.250 Kg	
SERVICIO	S3 20 % - 10 min		S3 25 % - 10 min	
TENSIÓN	230 V – 50 Hz		230 V – 50 Hz	
POTENCIA MOTOR	500 W		900 W	

3. INSTRUCCIONES DE SEGURIDAD



Atención: en la utilización de dispositivos eléctricos, para evitar peligros de varios tipos, lea detenidamente las siguientes indicaciones de seguridad antes de utilizar la máquina y téngalas siempre en cuenta:

- * **Maquina para uso domestico**, la maquina no se puede usar al aire libre.
- * **Sus tomas de corriente deben cumplir las normas de seguridad.** Si no es así o si detecta signos de deterioro, consulte a un electricista especializado para que las revise.
- * **La clavija de su toma de corriente debe tener, obligatoriamente, conexión a tierra.** Su instalación eléctrica debe estar equipada con interruptor magnetotérmico e instalación bipolar de protección.
- * **Mantenga el dispositivo fuera del alcance de los niños.** No permita que los niños ni otras personas se acerquen a la zona de trabajo, para evitar que toquen accidentalmente el cable o el polipasto.
- * **Desactivación del polipasto.** Extraiga siempre la clavija de la toma cuando no utilice el polipasto, o antes de realizar cualquier tarea de reparación y / o cambio de piezas de repuesto.
- * **Proteja el polipasto durante los períodos de inactividad.** Si no va a utilizar el polipasto durante un cierto período de tiempo, protéjalo contra el hielo y las bajas temperaturas.
- * **No sobrecargue los dispositivos.** Si la máquina no consigue levantar un peso, no insista en el proceso manteniendo presionado el pulsador de elevación; significa que el peso es superior a la capacidad máxima del equipo.
- * **No utilice la máquina en caso de lluvia o temporal.**
- * **No permanezca debajo de cargas suspendidas.**
- * **Antes de iniciar el trabajo.** Compruebe meticulosamente que el cable de acero está enrollado correctamente en el carrete con un paso igual al diámetro del cable.

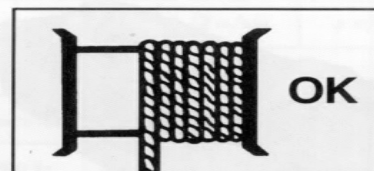
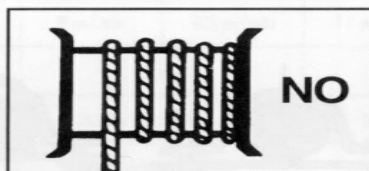
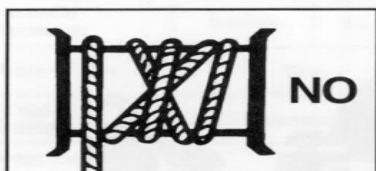

* RESPETE LA CARGA MÁXIMA INDICADA EN EL POLIPASTO Y NO EN EL GANCHO

* No eleve cargas superiores a las admitidas.

* **ATENCIÓN: NUNCA DESENROLLE COMPLETAMENTE EL CABLE DEL CARRETE NI ENROLLE COMPLETAMENTE EL CABLE AL CONTRARIO PARA EVITAR DETERIOROS EN EL ANILLO DE PARADA DE MOTOR Y EN EL CARRETE. NO ASUMIMOS NINGÚN TIPO DE RESPONSABILIDAD NI GARANTÍA DERIVADA DE DETERIOROS Y / ROTURAS OCASIONADOS AL ENROLLAR EL CABLE AL CONTRARIO.**

* Cuando aparezca la parte roja del cable, no continúe desenrollando.

* Deje al menos tres vueltas de cable en el carrete para no forzar el acoplamiento del cable.

- * No ponga en el carrete más de 15 metros de cable para no provocar situaciones de peligro.
- * Si el cable de acero está desgastado, deberá sustituirse por otro con las mismas características; para ello, acuda a un establecimiento especializado.
- * Antes de iniciar el trabajo, verifique la funcionalidad de los interruptores.
- * Es normal que durante el descenso de una carga, si se detiene el polipasto, la carga descienda unos milímetros más debido a la fuerza de inercia.
- * **ATENCIÓN: EL POLIPASTO NO TIENE NINGÚN PROTECTOR TÉRMICO EN EL MOTOR ELÉCTRICO (PARA EVITAR UNA PUESTA EN FUNCIONAMIENTO IMPREVISTA Y ACCIDENTAL), POR LO TANTO, CUANDO NO SE PUEDA REALIZAR LA ELEVACIÓN DE LOS PESOS, NO INSISTA, SINO QUE ES MEJOR QUE DEJE QUE EL MOTOR SE ENFRÍE.**
- * No tire ni empuje lateralmente la cuerda ni la carga.
- * Queda terminantemente prohibido transportar o elevar personas.
- * Evite realizar secuencias demasiado rápidas de arranque / parada del equipo.
- * Utilice los guantes durante el transporte.



La inobservancia de estas indicaciones puede derivar en: averías, fallos en el funcionamiento y / o accidentes.

4. INSTALACIÓN

La "versión básica" del polipasto está equipada con un sistema de acoplamiento por abrazaderas con un diseño especial para engancharse en la barra.

ATENCIÓN: Durante el funcionamiento, el equipo debe colocarse en posición completamente horizontal para evitar deterioros en las piezas interiores.

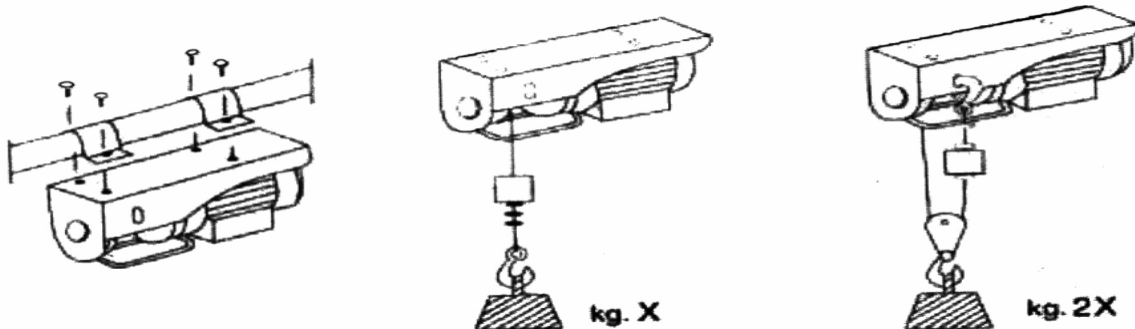

Tras haber comprobado que las características de corriente de la toma (voltios - hertzios) son las indicadas y prescritas en la tarjeta situada en el lateral de la máquina, ya puede introducir la clavija. Si considera necesaria la utilización de una prolongación para el cable, es fundamental respetar las indicaciones que aparecen en la tabla. Tras terminar su utilización, coloque la máquina en un lugar bien ventilado y con ambiente seco.

TENSIÓN VOLTIOS	LONG. PROLONG.	SECCIÓN CABLE EL.
220÷240	Hasta 20 m	1,6 mm ²
220÷240	de 20 a 50 m	2,5 mm ²
115	Hasta 20 m	2,5 mm ²
115	de 20 a 50 m	4 mm ²

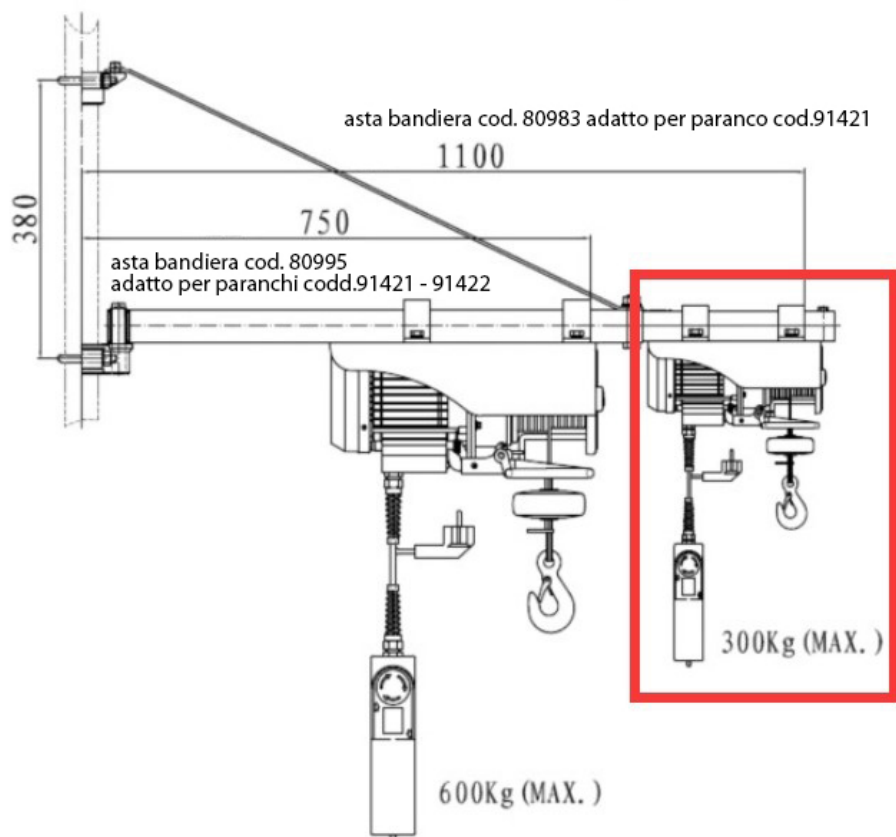

4.1 FIJACIÓN AL MÁSTIL DEL SOPORTE BANDERA

- Siga las instrucciones que se muestran en el diagrama, para la pluma de 1100 mm sin polipasto con una capacidad de 250 kg, para la pluma de 750 mm sin el polipasto con una capacidad de 500 kg.

5. MANTENIMIENTO REGULAR

- **COMPRUEBE** periódicamente que el cable de acero se encuentra en buenas condiciones.
- **COMPRUEBE** el apriete de los tornillos que fijan las abrazaderas y el reductor.
- **COMPRUEBE EL ESTADO Y EL APRIETE DE LAS TUERCAS** de los terminales, bloqueo del cable de acero.
- **COMPRUEBE** periódicamente el funcionamiento del interruptor de parada del motor y del interruptor pulsador.
- Para el mantenimiento dirigirse a los centros de asistencia.

6. PROBLEMAS Y SOLUCIONES

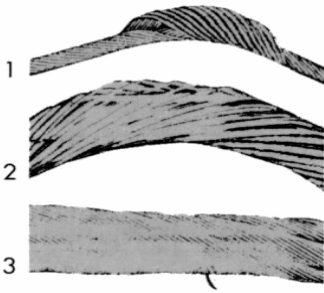
PROBLEMAS	CAUSAS	SOLUCIONES
Al presionar el interruptor pulsador, la máquina no se pone en funcionamiento	Conexión interrumpida en el cable o la toma de posibles prolongaciones del cable	Compruebe la continuidad de la conexión de los cables, enlaces y terminales
	Ha saltado el interruptor magnetotérmico	Espere a que se refrigere y vuelva a presionar el pulsador
	Su toma eléctrica no funciona	Compruebe que la toma está bajo tensión y que los fusibles están en buen estado de funcionamiento
	Durante el período de parada en el almacén, el freno se ha pegado	Insista varias veces con el interruptor pulsador para que se desprege
El polipasto no puede llevar a cabo la elevación	El motor eléctrico se ha sobrecalentado	Deje que el motor se enfríe
	El peso es superior a la capacidad del polipasto	Reduzca el peso a elevar
El freno no funciona, por lo que la carga tiende a deslizarse	Desgaste del freno	Sustituya las piezas en un centro de asistencia especializado
Cable de acero deformado		Sustituya el cable en un centro de asistencia especializado

7. GARANTÍA

Este aparato está garantizado por un periodo de 24 meses contra eventuales defectos de fabricación. La garantía cubre el normal funcionamiento del producto y no incluye defectos causados por el uso impropio del mismo, falta de mantenimiento por parte de personas no especializadas, tampoco cubre el uso impropio de accesorios no idóneos etc..

La garantía será efectiva una vez se compruebe la fecha de adquisición en la factura, albarán.

Información sobre la eliminación para los usuarios de equipos eléctricos y electrónicos usados.



La aparición de este símbolo en un producto y/o en la documentación adjunta indica que los productos eléctricos y electrónicos usados no deben mezclarse con la basura doméstica general. Para que estos productos se sometan a un proceso adecuado de tratamiento, recuperación y reciclaje, lívelos a los puntos de recogida designados, donde los admitirán sin coste alguno. Si desecha el producto correctamente, estará contribuyendo a preservar valiosos recursos y a evitar cualquier posible efecto negativo en la salud de las personas y en el medio ambiente que pudiera producirse debido al tratamiento inadecuado de desechos. Pongase en contacto con su autoridad local para que le informen detalladamente sobre el punto de recogida más cercano.

CONTENUTO DELLA DICHIARAZIONE DI CONFORMITÀ CE

FERRITALIA Soc. Coop., distributrice per l'Europa dei prodotti YAMATO, dichiara che i paranchi elettrici codice 91421 e 91422 descritti in questo manuale sono conformi alle direttive europee 2006/42/CE, 2011/65/EU + (EU) 2015/863, 2014/30/EU, 2014/35/EU.

CONTENIDO DE LA DECLARACIÓN DE CONFORMIDAD CE

FERRITALIA Soc. Coop., distribuidor para Europa de los productos YAMATO, declara que polipastro eléctrico cod. 91421 y 91422 conforme indicado en este manual, están de acuerdo con las Directivas Europeas 2006/42/CE, 2011/65/EU + (EU) 2015/863, 2014/30/EU, 2014/35/EU.

DISTIBUDOR PARA ESPAÑA: A FORGED TOOL S.A. - Avda. Andalucía s/n - 18015 Granada - SPAIN

CONTENT OF DECLARATION OF CONFORMITY CE

FERRITALIA Soc. Coop., distributor for Europe of YAMATO products, declares that the electric cable hoist as detailed in this manual are in accordance with European Directives 2006/42/CE, 2011/65/EU + (EU) 2015/863, 2014/30/EU, 2014/35/EU.

Responsabile tecnico/Technical manager/Director tecnico: Paolo Lain

FERRITALIA Soc. Coop. - Via Longhin, 71 - 35100 Padova – ITALY

